



REPUBLIKA SLOVENIJA

MINISTRSTVO ZA FINANCE

www.mf.gov.si, e: gp.mf@gov.si
Župančičeva ulica 3, 1000 Ljubljana
t: 01 123 45 67, f: 01 123 45 67



mferac

Sistem MFERAC

Marija Janc, direktor projekta

Slavko Lenarčič, koordinator projekta





- Sistem MFERAC
- Aplikacije sistema MFERAC
- Elektronsko poslovanje v sistemu MFERAC
- Podrobnejši opis podprtih procesov
- Upravljanje in podpora uporabnikom.
- Sistem MFERAC za občine in vključevanje





- Je finančno-računovodski sistem Ministrstva za finance in neposrednih proračunskih uporabnikov državnega proračuna ter MOL
- Zagotavlja enotni način izvrševanja proračuna in vodenja računovodstva, obračun stroškov dela in vodenje kadrovske evidence
- Sistem MFERAC tvorijo:
 - Programska oprema in dokumentacija
 - Organizacija upravljanja
 - Postopki upravljanja in podpore



Nastanek sistema MFERAC



- sistema MFERAC je rezultat projekta MFERAC iz leta 1996, Izgradnja sistema MFERAC je bila zaključena 1998
- Nadaljnji razvoj, vzdrževanje in uvajanje je potekalo in poteka kot projekt
 - do 2002 - projekt MFERAC01 - uvedba fin.rač. dela pri PU
 - od 2002 - projekt MFERAC02 - uvedba KE in SD pri PU
 - od 2007 - projekt MFERAC03 - nadgradnja, spremembe predpisov,
 - Od 2010 – projekt MFERAC04 – uvedba v MOL, elektronsko poslovanje





- Zakon o javnih financah (ZJF in ZUJF)
- Zakon o izvrševanju proračuna RS (letni)
 - Sprejeti proračun RS (dvoletni)
 - NRP
- Zakon o računovodstvu
- Zakon o javnih uslužbencih
- Zakon o sistemu plač v javnem sektorju
- podzakonski akti in sklepi Vlade RS





- Podatki se vnašajo samo enkrat in so na voljo vsem aplikacijam sistema
- Zagotovljeni so prenosi podatkov med posameznimi aplikacijami in z zunanjim okoljem,
- Prenosi podatkov iz lokalnih (MO, MNZ) v centralno bazo podatkov (MF)
 - Šifranti, proračun, projekti NRP in prerazporeditve
 - Predobremenitve in prevzete obveznosti
 - Specifikacije zahtevkov,
 - Realizacija,
- Prevzemanje in posredovanje podatkov v druge sisteme:
 - Preko izmenjevalnih datotek,
 - Neposredne povezave B2B kot e-poslovanje.





- Izvrševanje in nadzor proračuna (DP)
- Nabavno poslovanje (eNAB)
- Glavna knjiga in pomožna knjigovodstva (GKS)
- Kadrovska evidenca in stroški dela (KE-SD)
- Aplikacija E-poročila (e-POR)
- Aplikacija Upravljanje sistema (eADMIN)



Arhitektura aplikacij sistema MFERAC

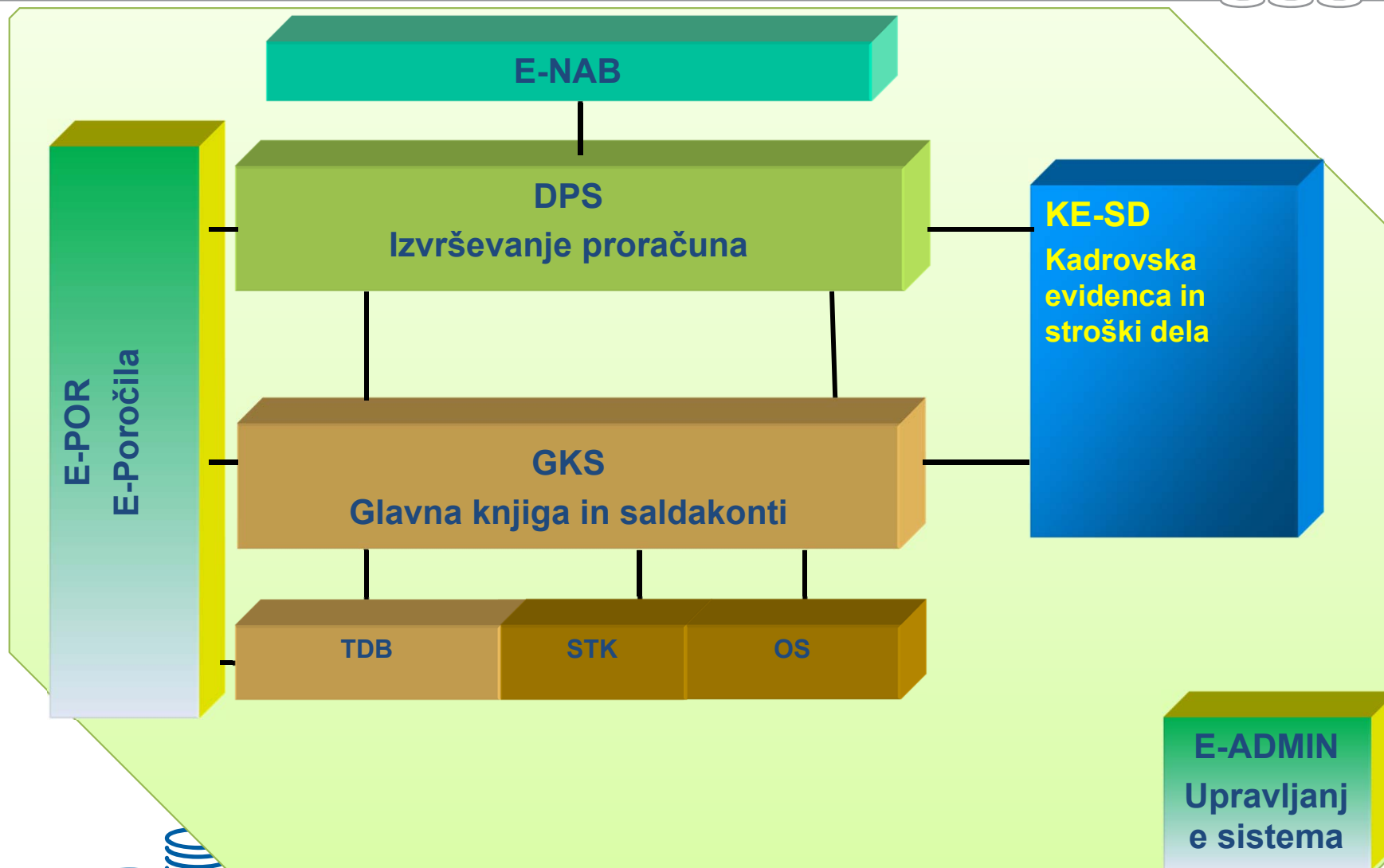

Arhitektura – podrobneje s povezavami na druge sistema

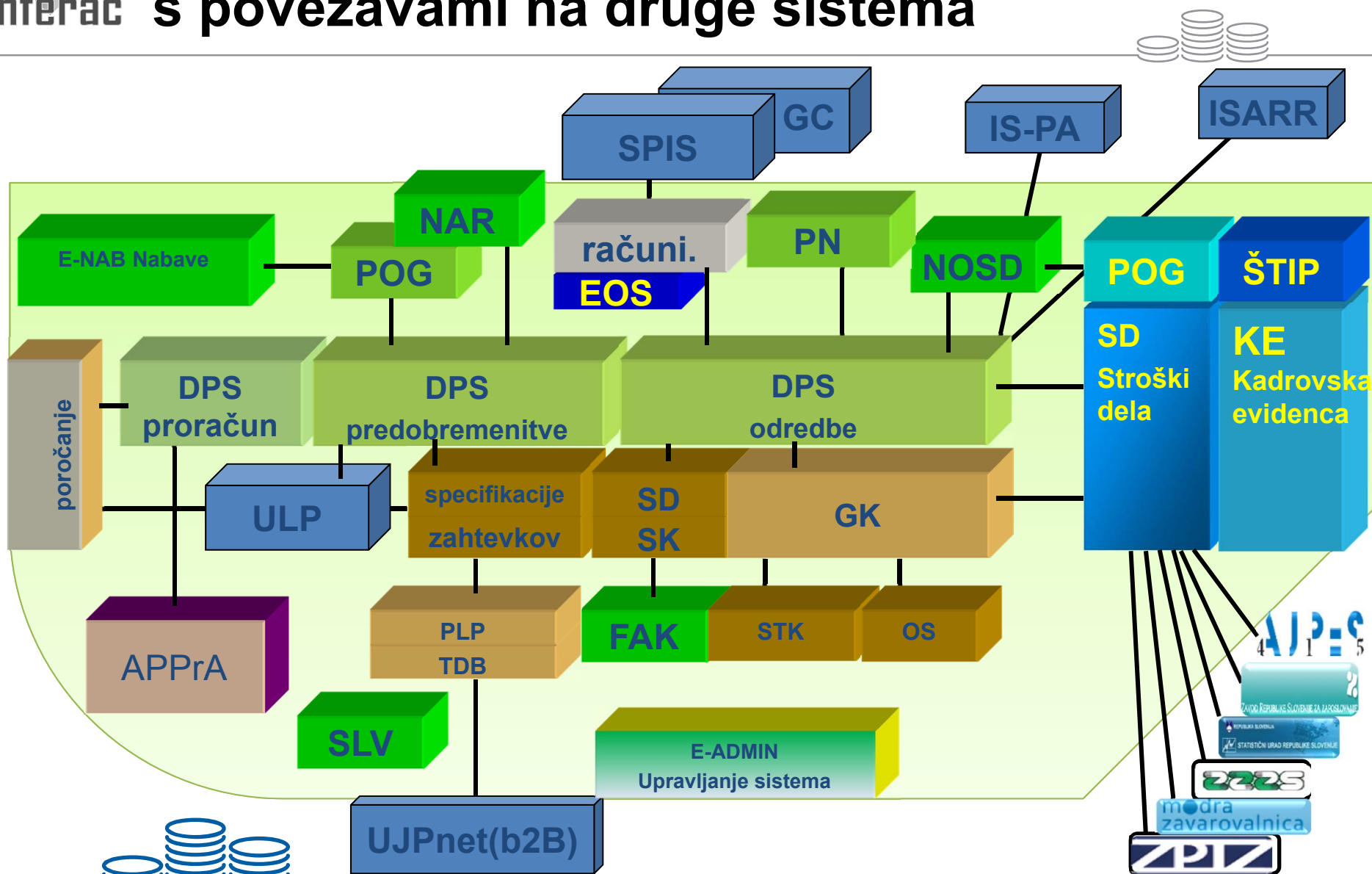

Podpora finančnim službam PU

DPS – Izvrševanje proračuna



- Upravljanja s proračunom:
 - Nalaganje sprejetega proračuna (II. del proračuna, načrti razvojnih programov- NRP) in prerazporeditve
 - Upravljanje NRP
 - vzdrževanje šifrantov proračuna in upravljanje s pravili ter kontrolami.
- Obravnavanje predobremenitev:
 - Pogodbe, naročilnice, podjemne pogodbe (NOSD)
 - Finančni elementi predobremenitev (FEP)
 - Finančno ovrednoteni programi (FOP)
- Prevezemanje obveznosti v breme proračuna
 - Evidentiranje, finančna kontrola in potrjevanje računov
 - Evidentiranje drugih pravnih podlag (potni nalogi, NOSD, obračuni, ..)
 - Priprava, potrjevanje in podpisovanje odredb
- Spremljanje realizacija, poročila, izpisi





- PN-Potni nalogi: izdaja in obračun
- Predlog za nabavo in naročilnice
- FA-Fakturiranje
- Prevzemni zapisnik za OS
- Diplomatsko konzularna predstavništva
- Službena vozila: upravljanje s službenimi vozili, potni nalogi, evidenca servisov, poraba,





- GKS glavna knjiga in saldakonti:
 - Glavna knjiga
 - Saldakonti dobaviteljev in kupcev
 - Obdelava specifikacij zahtevkov
 - Izdelava plačilnih navodil in prevzem izpiska
 - Knjiženje realizacije
 - Prenos realizacije v DPS
- Poročanje
 - Poročila za proračunske uporabnike
 - Poročilo o realizaciji odhodkov (5.1)
 - Poročilo o odprtih obveznostih (5.2)
 - Računovodska poročila in izpisi
 - Bilance: Bilanca prihodkov in odhodkov, bruto bilanca,...
 - Analize





- OSN** vodenje osnovnih sredstev, obračun amortizacije, priprava podatkov za inventuro; možna prenos podatkov na sisteme za izvajanje inventure
- STK** obračun stanarin, obračun obrokov odplačil od prodanih stanovanj, vodenje knjigovodstva terjatev ter obveznosti, najemnine za park. garaže
- TDB** Tuja in domača blagajna – prevzem, izplačilo in vračilo gotovine v tujih valutah, ...





- Podpora postopkom javnega naročanja
 - Predlog za javno naročilo (DPS)
 - Povezava na s finančno aplikacijo za kontrolo razpoložljivih sredstev
 - Postopki do 40.000,-
 - Postopki do 125.000,-
- Predvidena povezava na dokumentarni sistem
- Povezava na portal UrLRS
- Povezava na portal javnih naročil



Kadrovska evidenca in Stroški dela - KESD



- Enotno vodenje kadrovske evidence
- Poenotenje dela kadrovskih služb v povezavi z KSV
- KSV in računovodstva stroškov dela
- Enotni obračun plač v državni upravi kot del enotnega računovodstva
- Obračun drugih stroškov dela
- Povezava obračuna plač z DPS in GK
- Posredovanje podatkov na ustrezne inštitucije (DURS, AJPES, ZPIZ,)
-  Povezava tajništev, kadrovskih služb organov,



Elektronsko poslovanje v sistemu MFERAC



- Povezava na dokumentarni sistem SPIS, GC, VpisnikDT,....
- Obdelava računov, Odredbe, FEP-i, NOSD-i, prerazporeditve
- Vpogled v dokumente iz finančne in računovodske aplikacije
- Plačilni promet
- Izdaja e-računov



Arhitektura e-poslovanja

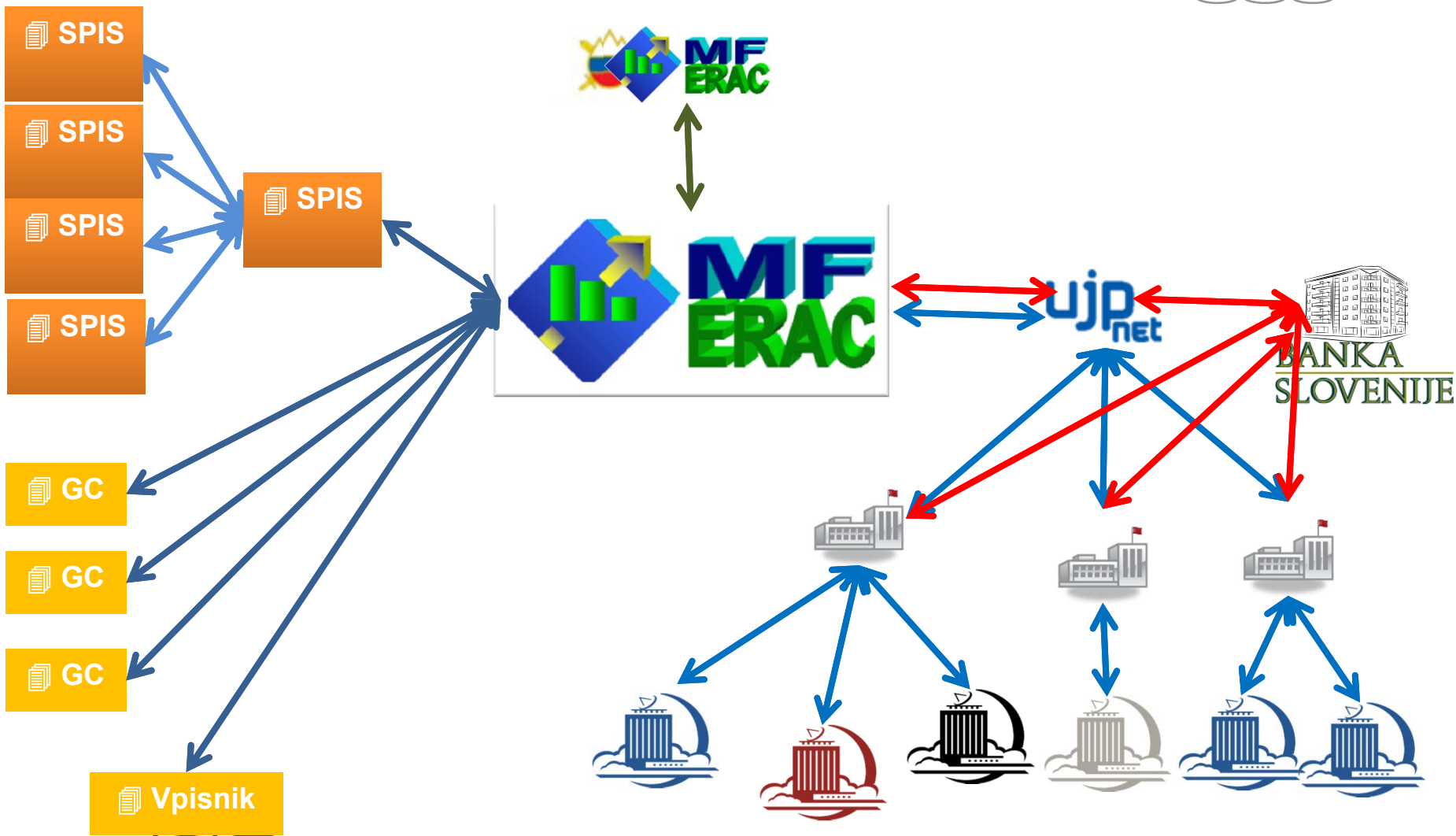



- Prenos podatkov iz UJPnet (B2B)
- Prenos v dokumentarni sistem
- Prenos podatkov v MFERAC-DPS
- Potrjevanje računa v SPIS-u
- Priprava odredbe (DPS) in priprava odredbe v e-obliki
- Podpis odredbe skrbnika postavke in odredbodajalca
- Prenos statusa v DPS





- **Plačilni promet:**
 - Priprava PN in podpis
 - Pošiljanje plačilnih nalogov neposredno iz aplikacije na UJPnet(B2B)
 - Prezem izpiska iz UJP in knjiženje
- Izdaja e-računov
- Izmenjave podatkov z drugimi sistemi: e-VEM
- Ažuriranje šifrantov iz drugih virov: CRP, PRS, RPU,



E-poslovanje-proces obdelave računa in odredbe

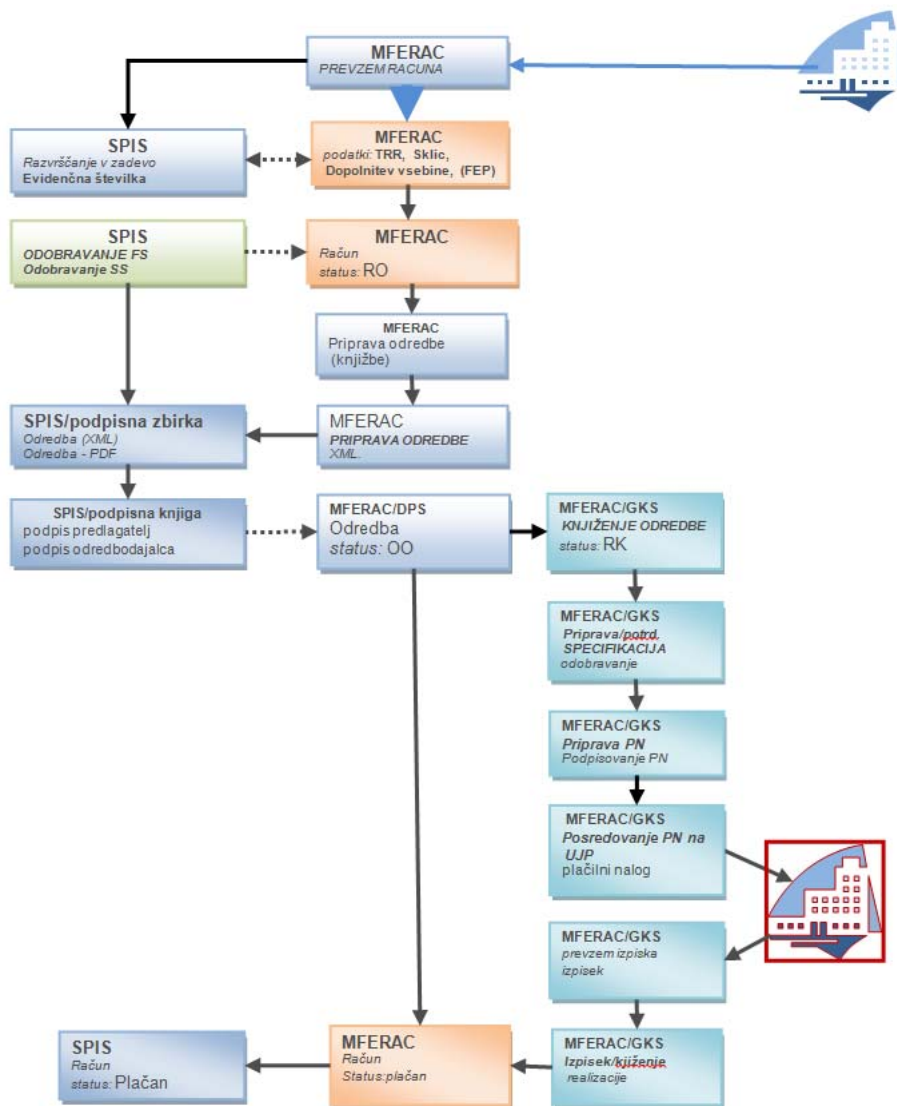



- Izvrševanje proračuna
- Vodenje računovodstva
- Vodenje kadrovske evidence in obračun stroškov dela - KE-SD





- Najbolj pomembni so postopki izvrševanja proračuna
- Postopki izvrševanja proračuna pri PU in MF-SPUP
 - Prerazporeditve
 - Predobremenitve
 - Odredbe
- Računovodski postopki
 - Knjiženje obveznosti
 - Obdelava specifikacij
 - Izplačila iz proračuna
- Poročanje
 - Proračunsko
 - Računovodsko





MF SPUP

Finančna služba PU

Računovodstvo PU

Upravljanje proračuna



Prerazporeditve v proračunu



Evidentiranje predobremenitev



Sistem MFERAC podpira izvajanje procesov izvrševanja državnega proračuna

Vsaka faza ima izračunane zneske stanja proračuna (P), predobremenitev (F), odredb (O), izplačil (R)

Finančna kontrola knjigovodskih listin



Priprava odredb
Podpis odredb

-Evidentiranje obveznosti
-Obdelava zahtevkov
-Nakazovanje
-Knjiženje realizacije



Osnovne kontrole v procesu izvrševanja proračuna

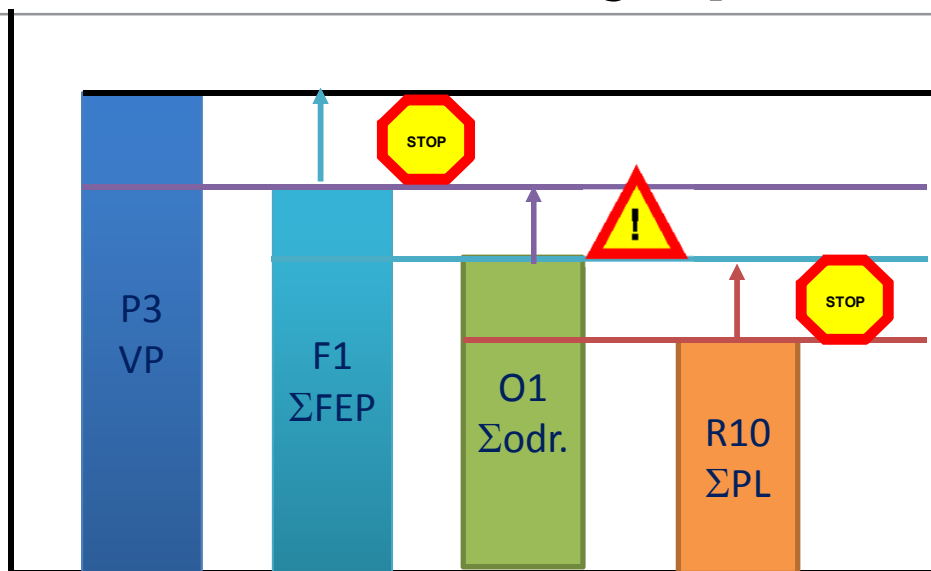

Zakonodaja na področju izvrševanja proračuna postavlja pravila glede na stanje proračunskih sredstev
Vgrajene so blokade in opozorila

P3 \geq F1 Evidentiranje predobremenitev je dovoljeno, le do višine veljavnega proračuna
F1 \geq O1 Podpisovanje odredb je dovoljeno le do višine evidentirane predobremenitve
O1 \geq R10 Izplačila dobaviteljem so možna le na osnovi podpisanih odredb



Struktura podatkov izvrševanja proračuna

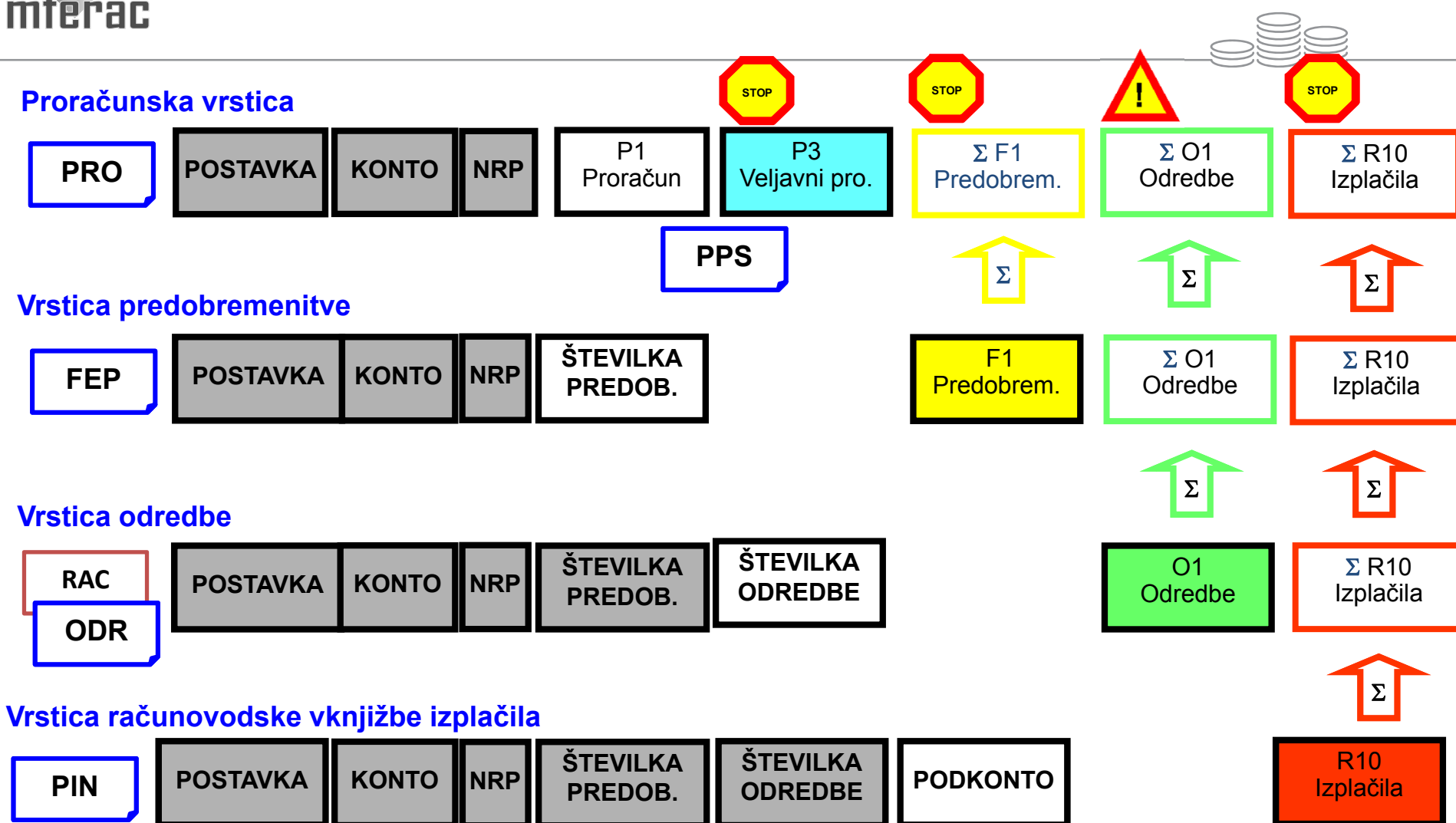



- Statusi – statusi dokumentov in prehodi statusov, zgodovina sprememb na dokumentu
- Blokade – opozorila in blokade pri vnosu oziroma obdelavi dokumentov
- Preprečevanje preseganja pravic uporabe na proračunski vrstici, FEPu in NRP
- Nekateri blokade in opozorila so nastavljiva centralno – za državni proračun ali občino.



- Poročila
 - delovna poročila
 - končna poročila
 - poročila za zunanje institucije
- Posredovanje podatkov drugim sistemom
 - APPrA, SAPPrA
 - ISARR in ISPA
 - UJPnet...
- Izvozi podatkov: vsak izpis omogoča tudi izvoz podatkov v xls formatu, kar omogoča lastne obdelave in analize



Postopki izplačevanja

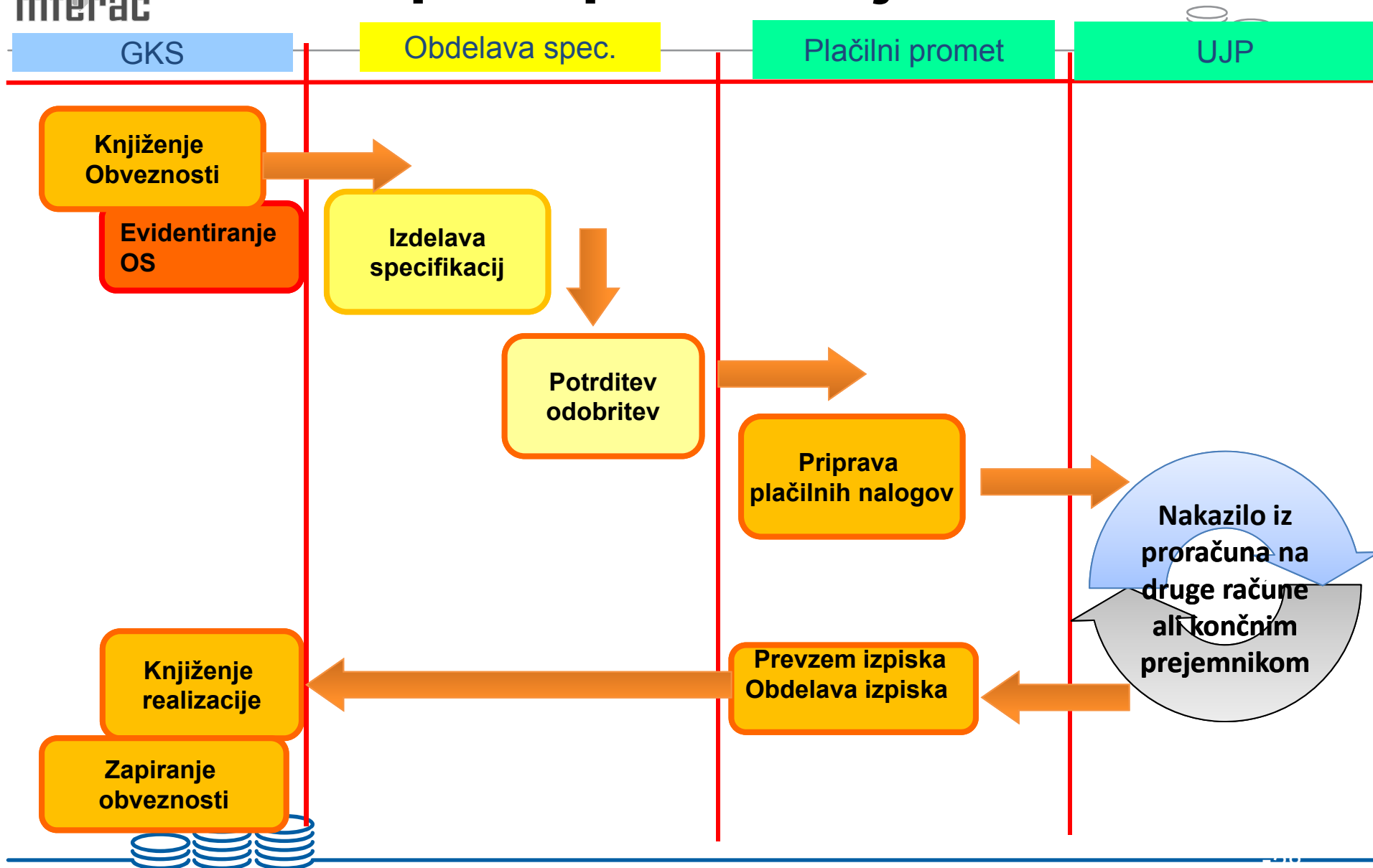

GKS – Glavna knjiga in saldakonti



- Knjiženje – prevzem podatkov iz izmenjav z DPS, KE-SD in OSA– izmenjevalna tabela (integracije) – vstopna točka:
 - neposredne: DPS, DPST, DPSPN, OSA
 - posredne: SD (plače, podjetne pog.) – uvoz podatkov
- funkcionalnosti izmenjav:
 - kontrola
 - izpis napak
 - popraviljanje računovodskih podatkov, podatkov za plačilne naloge
 - zavračanje dokumentov (dopis)
 - prenos v prometne tabele





Plačilni promet

a. povezava z GKS – vstop iz GKS ali s prijavo:

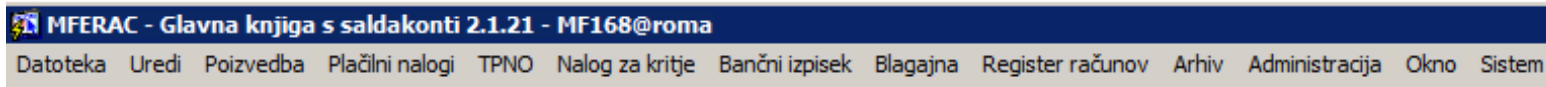

b. funkcionalnosti:

- priprava in pregled plačilnih nalogov, TPNO (tudi uvoz datoteke pripravljenih nalogov) – txt, xml
- prevzem in obdelava podatkov izpiskov plačilnega prometa kontrola
- izpisi
- blagajna: prejemi, izdatki, dnevnik, stanje
- register računov
- arhiv
- statusi plačilnih nalogov – administracija





- Dnevni promet: dnevnik, kontokartica,
- Razni izpisi: odprte postavke, IOP
- Bilance, analize,
- Posredovanje podatkov:
 - APPrA/SAPPrA
 - UJPnet
 - AJPES
 - Računsko sodišče,
 - KPK



OSN – Analitična evidenca osnovnih sredstev



- povezava z nalogama DPS in GKS
 - DPS: zapisnik o prevzemu OS (tudi uvoz podatkov)
 - GKS: podatki za evidentiranje v sintetično evidenco
- funkcionalnosti :
 - prometni zapisi: prevzemi, aktiviranja, izločitve
 - izpisi po PU
 - izpisi po STM
 - obračuni OS
 - šifranti
 - prenosi,
- Bonitete: prenos podatkov v KE-SD





- Kadrovska evidenca
- Obračun plač
- Obračun drugih stroškov dela
- Obračun štipendij
- Podpora izobraževanju





- Kadrovsko načrtovanje
- Delovna mesta in sistemizacija (notranja organizacija in delovna mesta)
- Zaposlitev in sprejem javnih uslužbencev v delovno razmerje
- Napredovanje (horizontalno in vertikalno), razporeditve in plača
- Dopust javnega uslužbenca
- Usposabljanje in izpopolnjevanje ter druge pravice javnega uslužbenca
- Prenehanje delovnega razmerja
- Zdravniški pregledi, članstvo v komisijah, ...

Priprava sistemizacije

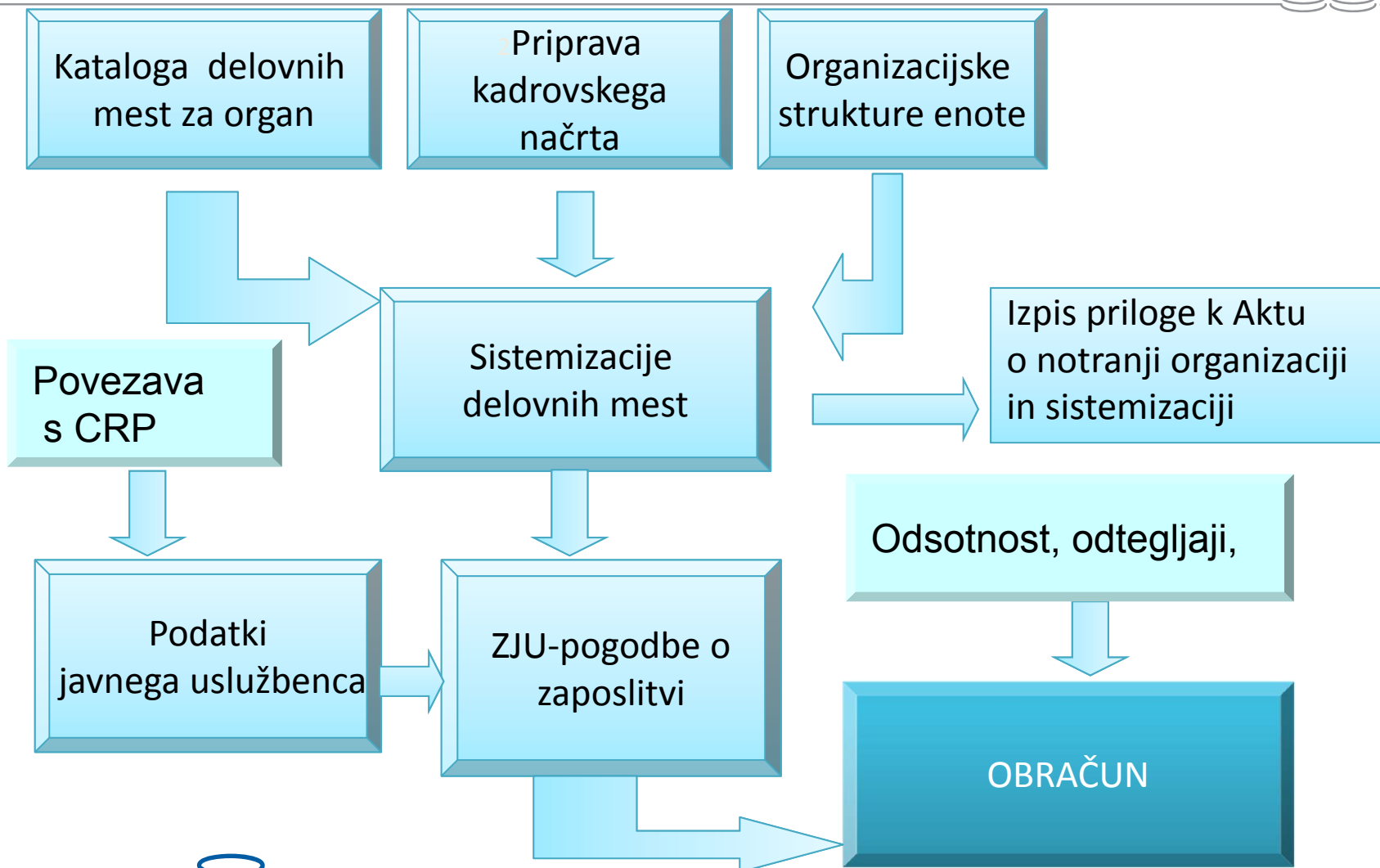



- Neposredna povezanost področja izobraževanja s kadrovsko evidenco
- Določila ZJU o dolžnostih delodajalcev ter pravicah in obveznostih javnih uslužbencev v zvezi z izobraževanjem in usposabljanjem
- Cilji
 - Podpora procesom v izobraževalni dejavnosti
 - Poenotenje postopkov evidentiranja
 - Učinkovit zajem podatkov v CKE



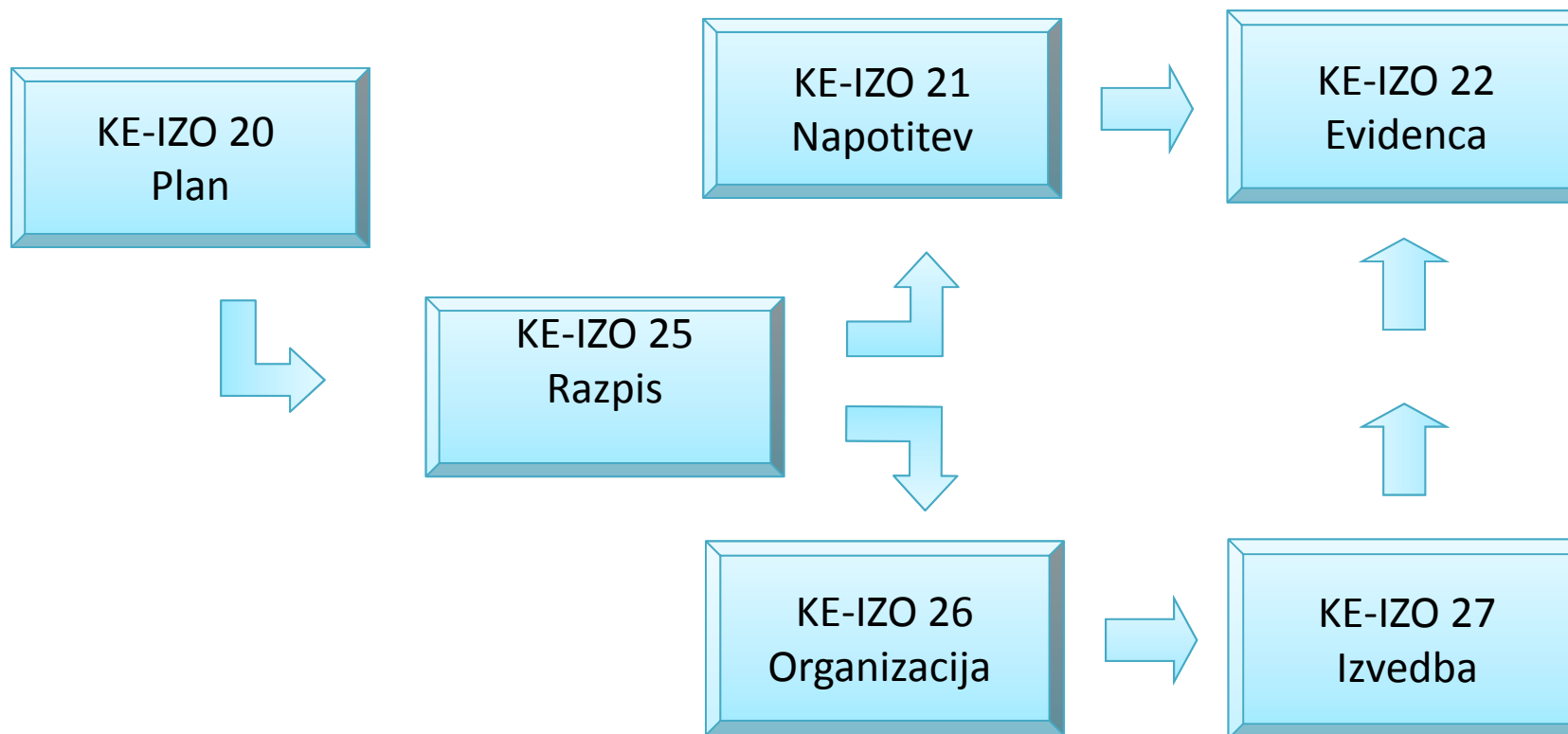



Sistem omogoča veliko izpisov, npr.:

- Izpis kadrovskega načrta
- Sistemizacije in zasedbe delovnih mest
- Pogodb, napredovanj in ocenjevanj javnih uslužbencev
- Podatkov o javnih uslužbencih, vključno z izplačanimi plačami





PLAČE

POGODBENO
DELO

ŠTIPENDIJE



Obračun
Odredbe in
temeljnice
Izplačevanje
Poročanje
Obveščanje



Obračun plače

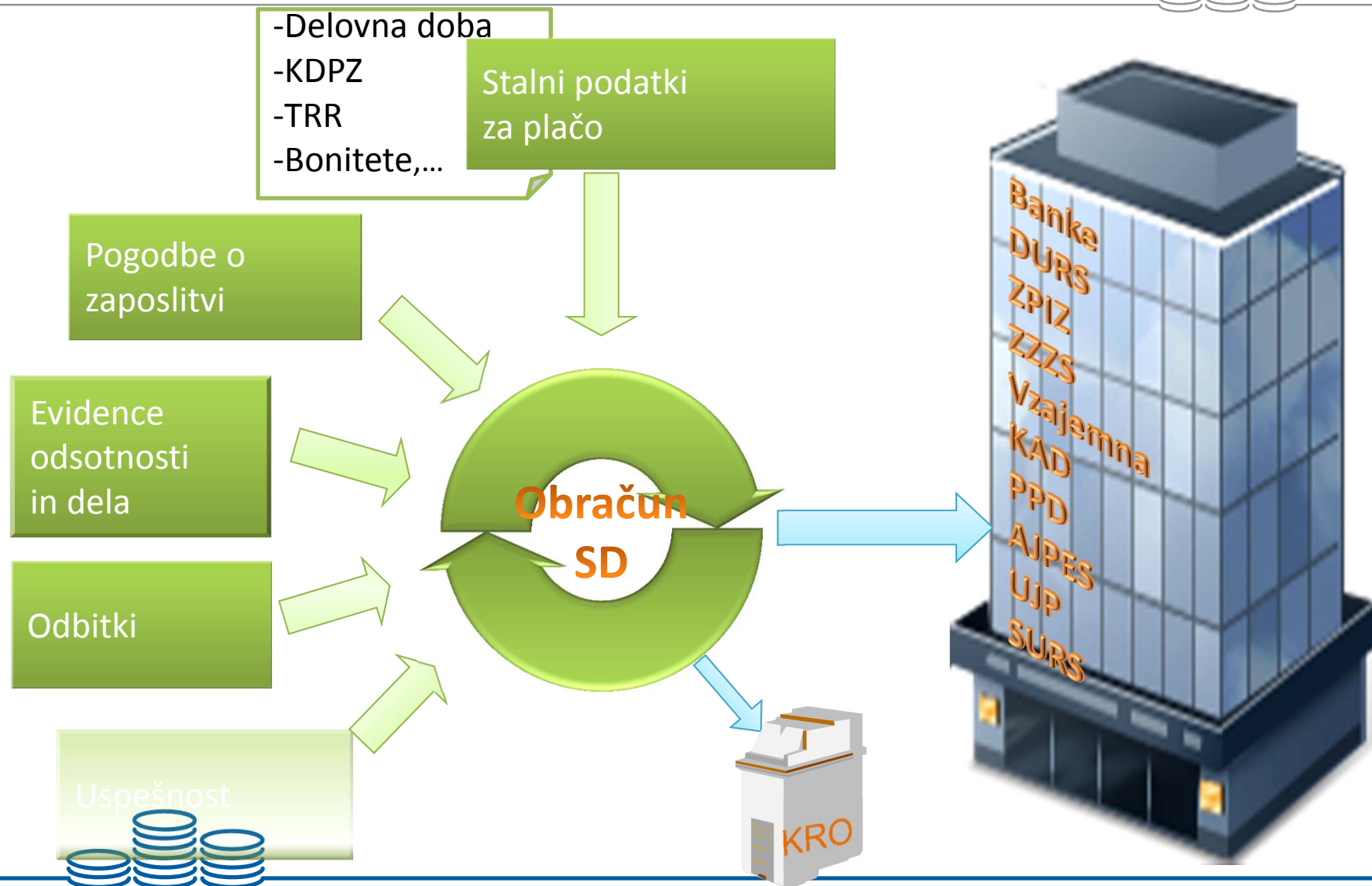



Sistem omogoča veliko izpisov, npr.:

- Izpis plačilnega lista
- Izpis obračunskega lista, ki nosi vse pomembne finančne informacije o izplačanih plačah po vrstah izplačil
- Izpisi, ki vsebujejo pomembne informacije o izplačilih za proračun RS
- Izmenjave podatkov pristojnim inštitucijam



Izplačevanje plač - izmenjava podatkov

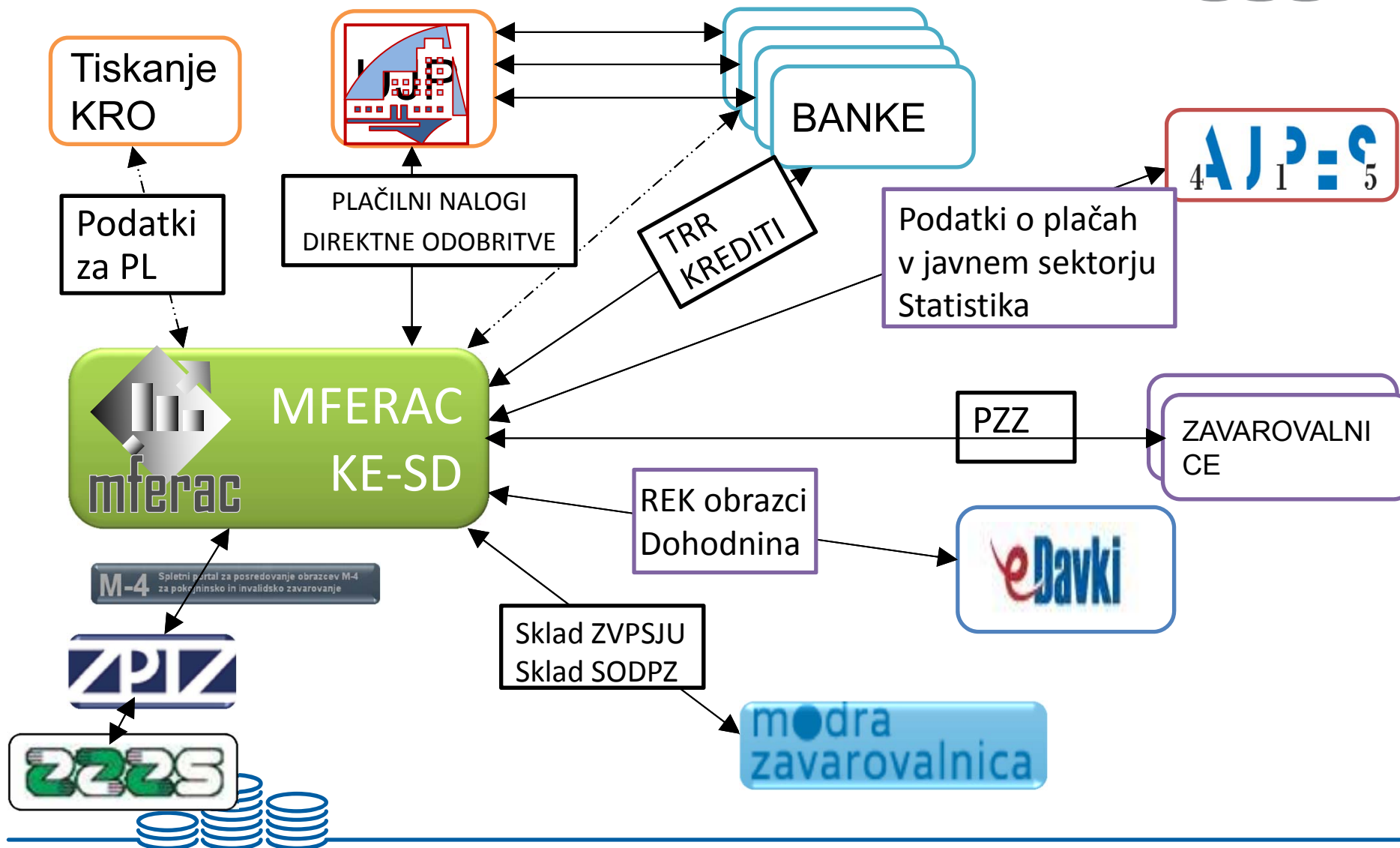



- Razvoj programske opreme
- Uporaba programske opreme
- Varnost
- Izobraževanje
- Podpora uporabnikom



Razvoj in vzdrževanje programske opreme



- Razvoj in vzdrževanje aplikacij sistema MFERAC se izvaja kot projekt
- Spremembe programske opreme se izvajajo na podlagi:
 - Zakonskih sprememb,
 - Potreb in zahteve uporabnikov
 - Sprememb v zunanjem svetu
 - Tehnološke spremembe
- Priprava vsebin in usklajevanje: delovna skupina
- Zunanji izvajalci izvajajo:
 - Analize zahtev in oblikovanje rešitev
 - Vzdrževanje programske opreme in dokumentacije





- Sestava projektne skupine
 - Direktor projekta
 - Koordinator pogodbe
 - Strokovni vodje
 - Vodje posameznih nalog
 - Koordinatorji za posamezne aplikacije
 - Izvajalec
- Dvotedenski sestanki projektne skupine
 - obravnava odprtih vprašanj, pobud za spremembe, problemov pri uvajanju
 - usklajevanje aplikacijskih rešitev s spremembami zakonodaje in drugih predpisov
- Pomoč





- Arhitektura sistema
- Varnost sistema MFERAC
- Uvajanje uporabnikov
- Upravljanje sistema projektna skupina
 - Služba za IT v MF
- Upravljanje uporabnikov
- Izobraževanje
- v sodelovanju
 - z zunanjimi izvajalci in
 - s proračunskimi uporabniki
-  Koordinatorji pri uporabnikih



- Uporaba uporabniških imen, gesel in sistema pravic
- Na podlagi zahteve (preko aplikacije e-ADMIN) dobi uporabnik
 - **UPORABNIŠKO IME** in **GESLO**
 - **'PRAVICO'**, ki omogoča uporabniku določeno vrsto dostopa do določenih podatkov in sicer:
 - z **VLOGO** omejimo vrsto dostopa do podatkov (funkcijo),
 - z **ORGANIZACIJSKO ENOTO** omejimo podatke, do katerih sme uporabnik dostopati.
- Sledljivost sprememb pravic
- Uporaba certifikatov pri e-poslovanju





- Dostop do podatkov je možen le z aplikacijo, drugim programskim orodjem je dostop onemogočen
- Dostop možen samo iz HKOM-a iz delovnih postaj, ki so evidentirane v sistemu
- Dostop preko farme terminalskih strežnikov
- Vsi pomembni postopki v aplikaciji se beležijo
- Varnostne zahteve pri uporabi aplikacije SD in KE sistema MFERAC strožje kot za ostale aplikacije zaradi varovanja osebnih podatkov





- Vsi posegi in dogodki se beležijo:
 - Spremembe podatkov in statusov
 - Podpisi v okviru elektronskega poslovanja
- V KE-SD se beležijo vsi dostopi do podatkov





- Koordinatorji pri uporabnikih
- Odpiranje uporabnikov, dodeljevanje pravic, spremembe pravic in ukinitvev preko aplikacije e-ADMIN
- Portal:
 - Informacije
 - Dokumentacija, navodila
 - Postopki
 - Objave tečajev
- <https://portal.mf-rs.si/mferac/Strani/domov.aspx?AspxAutoDetectCookieSupport=1>





- Redni tečaji in dopolnilna izobraževanja
- Predstavitve novosti, okrogle mize, posveti, ...
- Koordinator pri PU prijavi udeleženca z obrazcem
- Povezovalec uporabnikov se dogovori za termin z izvajalcem in obvesti kandidate o uvrstitvi na tečaj
- Izvedba: rezervacija učilnice oziroma drugega primernega prostora, zagotovitev gradiv, ...
- Izdaja potrdila





- Izvajalci: MF-SITS, DJR, izvajalec vzdrževanja aplikacije, koordinatorji v MF
- Vrste pomoči
 - telefonska (na zahtevo koordinatorja/uporabnika)
 - Pomoč na terenu (na zahtevo koordinatorja)
 - Pomoč pri določenih napakah baze
- Podporniki za posamezna področja so objavljeni na portalu
- Vzdrževanje evidence vprašanj in odgovorov





- Tehnični pogoji in priprave
- Organizacijski vidik
- Finančni vidik



Arhitektura produkcijskega okolja

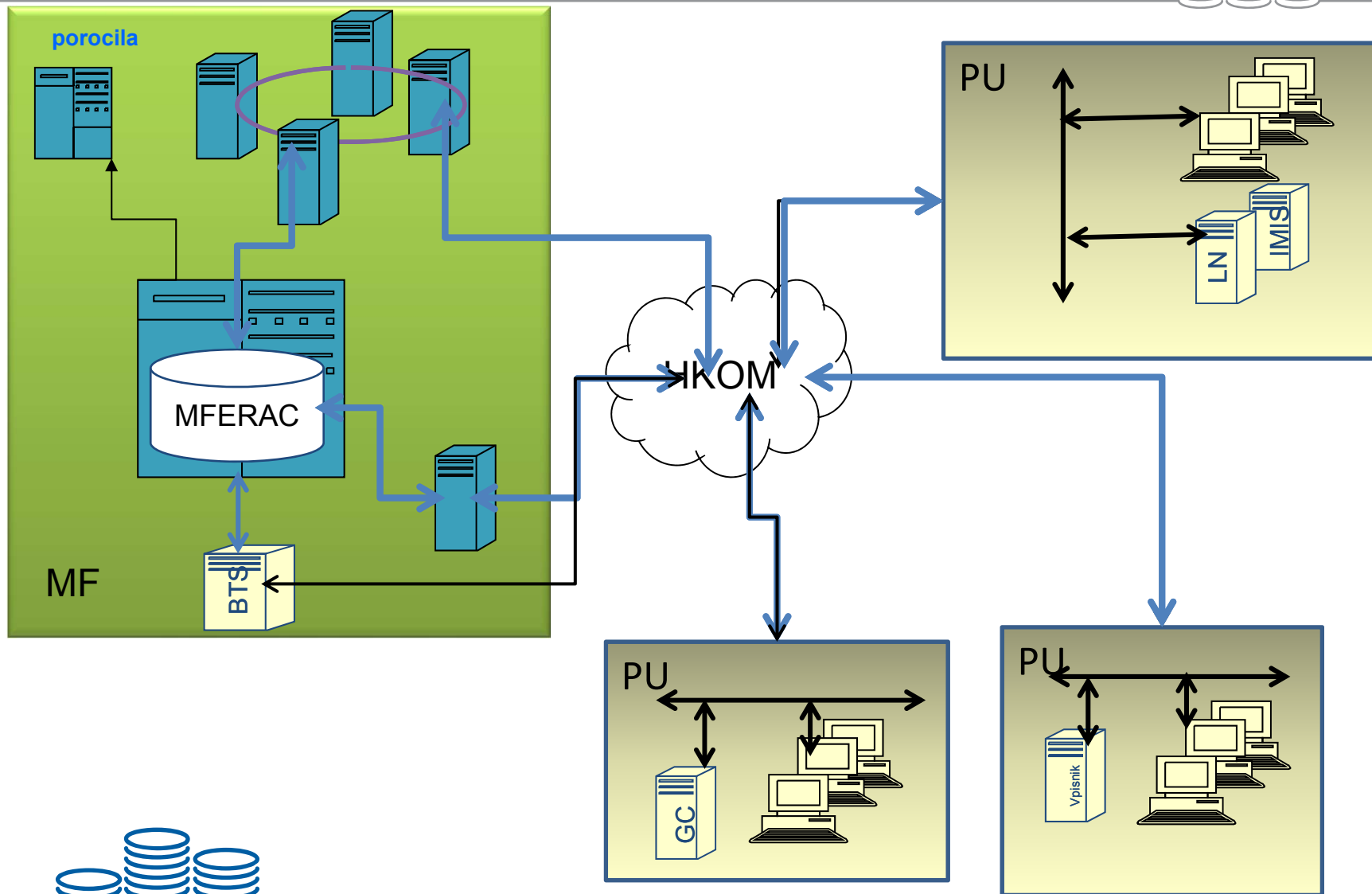

Arhitektura – celotna slika

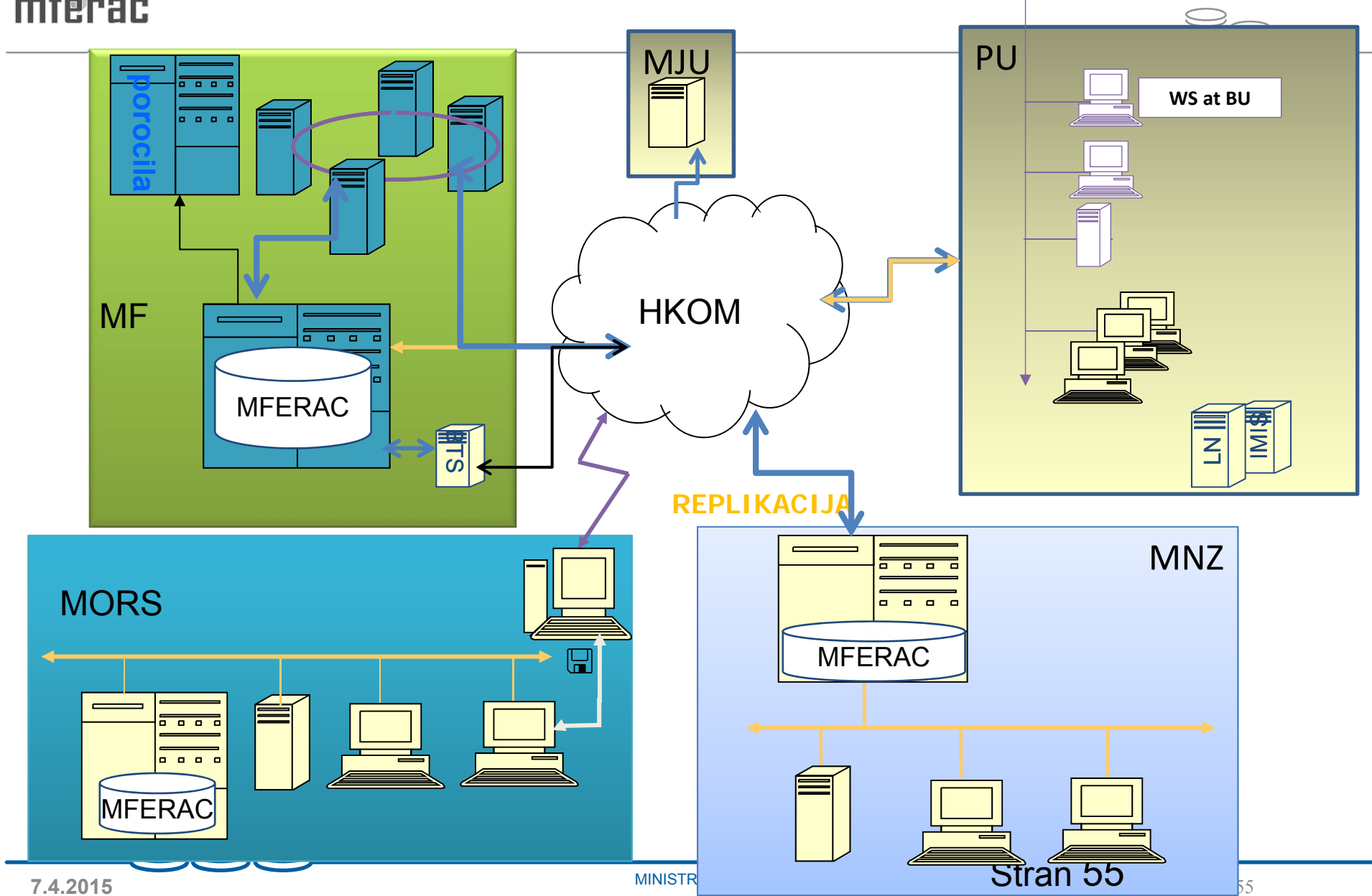



- Tehnični pogoji:
 - V HKOM-u
 - Delovne postaje WIN7 ali višje – MS-Office
 - Dokumentarni sistem
 - Certifikati za zaposlene za podpisovanje
- Umestitev v IS občine
 - Popis aplikacij
 - Povezave do sistema MFERAC
- Izobraževanje
- Odpiranje uporabnikov
- Priprave za prenos podatkov





- Finančno računovodski del
 - Vnos šifrantov
 - Nalaganje proračuna
 - Otvoritev GK in terjatve/obveznosti
 - Prenos OS
- Kadrovsko plačni del
 - Delovna mesta in sistemizacija
 - Vnos/prenos zaposlenih
 - Vnos pogodb
 - Prisotnost, odsotnost, odbitki -> Izplačilo plač
 - Posredovanje podatkov
- Elektronsko poslovanje
 - Dokumentarni sistemi
 - Nastavitve in vključitev





- Strežniška oprema - zagotavlja MF
- Razvoj in vzdrževanje - zagotavlja MF
- Izobraževanje in pomoč - zagotavlja MF
- Posebne nadgradnje – posamezne ali skupina občin
- Prenos podatkov – posamezna občina
- Dostop do HKOM-a – občina
- Lokalna računalniška oprema - občina





MFERAC in MOL



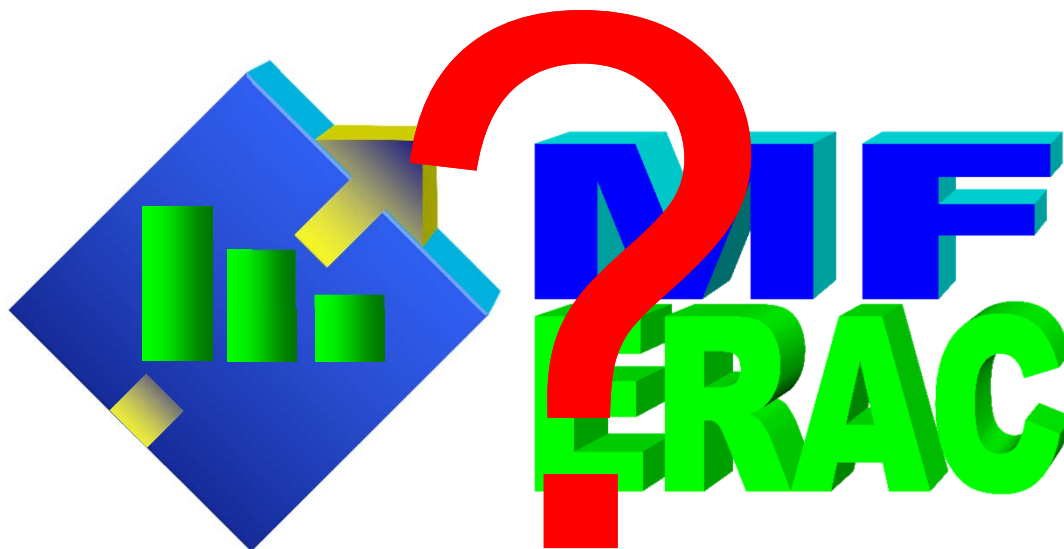



- ✓ *V okviru programa, ki ga občina trenutno uporablja vsak skrbnik proračunske postavke potrdi račun oz. naredi odredbo (v programu določi proračunsko postavko, konto, NRP...), kar pomeni, da imajo vsi zaposleni dostop do programa.*
- Obstajajo štiri funkcije:

funkcija	Potrebuje
<u>Finančni referent</u>	DPS /dokum. siste
<u>Skrbnik pogodbe/naročilnice</u>	dokum. sistem
<u>Skrbnik postavke in</u>	podpisna knjiga
<u>Odredbodajalec</u>	podpisna knjiga

- Stvar organizacije-





- Kakšen je mesečni strošek?
- Kako je z dodatno pomočjo oz. pomočjo preko telefona, ali je v ceni ali se dodatno zaračuna?

